

MANUAL DE INSTRUÇÕES

GM-D7400M

دليل المالك

PIONEER CORPORATION
4-1, MEGURO 1-CHOME, MEGURO-KU, TOKYO 153-8654, JAPAN

PIONEER ELECTRONICS (USA) INC.
P.O. Box 1540, Long Beach, California 90801-1540, U.S.A.
TEL: (800) 421-1404

PIONEER EUROPE NV
Haven 1087, Keetberglaan 1, B-9120 Melsele, Belgium
TEL: (0) 3/570.05.11

PIONEER ELECTRONICS ASIACENTRE PTE. LTD.
253 Alexandra Road, #04-01, Singapore 159936
TEL: 65-6472-7555

PIONEER ELECTRONICS AUSTRALIA PTY. LTD.
178-184 Boundary Road, Braeside, Victoria 3195, Australia
TEL: (03) 9586-6300

PIONEER ELECTRONICS OF CANADA, INC.
300 Allstate Parkway, Markham, Ontario L3R 0P2, Canada
TEL: 1-877-283-5901
TEL: 905-479-4411

PIONEER ELECTRONICS DE MEXICO, S.A. de C.V.
Blvd.Manuel Avila Camacho 138 10 piso
Col.Lomas de Chapultepec, Mexico, D.F. 11000
TEL: 55-9178-4270

<KMMNX> <07J00000>

Publicado por Pioneer Corporation.
Copyright © 2007 Pioneer Corporation.
Todos os direitos reservados.

نشر من قبل شركة بايونير كورپوريشين.
حقوق النشر © ٢٠٠٧ لشركة بايونير
كورپوريشين. كل الحقوق محفوظة.

Impresso na China
طبع في الصين

<YRD5158-A/S> ES

Muito obrigado por comprar este produto PIONEER. Leia este manual de instruções completamente antes de usar a unidade.

Em caso de problemas

Quando o aparelho não funcionar adequadamente, entre em contato com o posto de serviço autorizado PIONEER mais próximo.

Sobre este produto

Este produto é um amplificador de classe D para o subwoofer. Se ambos os canais L (esquerdo) e R (direito) forem conectados à entrada RCA deste produto, a saída será misturada, porque este produto é um amplificador monofônico.

ATENÇÃO

- Nunca troque o fusível por um fusível com um valor nominal maior do que o fusível original. O uso de um fusível inadequado pode resultar no sobreaquecimento e fumaça, e pode causar danos ao produto e ferimentos incluindo queimaduras.
- Utilize a chave hexagonal fornecida para apertar os parafusos quando prender os fios no terminal. O uso de uma chave hexagonal longa, à venda no comércio, pode aplicar um torque excessivo, causando danos aos terminais e fios.

ADVERTÊNCIA

- Recomendamos o uso do cabo de bateria vermelho especial e do cabo de terra [RD-228], que é vendido separadamente. Conecte o cabo de bateria diretamente ao terminal positivo (+) da bateria do automóvel e o cabo de terra à carroçaria do automóvel.
- Não toque no amplificador com as mãos molhadas. Caso contrário, você pode levar um choque elétrico. Do mesmo modo, não toque no amplificador quando ele estiver molhado.
- Para a segurança do trânsito e para manter as condições de condução segura do automóvel, mantenha o volume baixo o suficiente para que possa ouvir os sons de trânsito normais.
- Verifique as conexões do fornecimento de energia e subwoofer se o fusível do cabo da bateria vendido separadamente ou o fusível do amplificador queimar-se. Detecte a causa e solucione o problema, e depois substitua o fusível com um outro do mesmo tamanho e regime.
- Para evitar o mau funcionamento do amplificador e do subwoofer, o circuito de proteção cortará a energia ao amplificador (o som parará) na ocorrência de uma condição anormal. Em tal caso, desligue o aparelho e verifique a conexão do fornecimento de energia e subwoofer. Detecte a causa e solucione o problema.
- Entre em contato com o revendedor se não puder detectar a causa do problema.
- Para evitar um choque elétrico ou curto-circuito durante a conexão e instalação, certifique-se de desconectar primeiro o terminal negativo (-) da bateria.
- Confirme que não haja nenhuma peça atrás do painel antes de fazer algum furo para a instalação do amplificador. Certifique-se de proteger todos os cabos e equipamentos importantes tais como tubos de combustível, tubos dos freios e fiação elétrica contra danos.
- NÃO permita que o amplificador entre em contato com líquidos devido a, por exemplo, a localização onde o amplificador está instalado. Isso poderia provocar um choque elétrico. O contato com líquidos também poderia provocar danos e sobreaquecimento ao amplificador e alto-falantes. Além disso, a superfície do amplificador e a superfície de qualquer alto-falante instalado também poderiam ficar muito quentes ao toque, podendo causar pequenas queimaduras.

Controle de ganho

Se o nível do som estiver muito baixo, mesmo quando o volume do componente estéreo automotivo usado com este amplificador de potência estiver alto, gire o controle de ganho no sentido dos ponteiros do relógio. Se ocorrer distorção do som quando o volume for aumentado, gire o controle de ganho no sentido inverso ao dos ponteiros do relógio.

- Quando utilizar com um componente estéreo automotivo equipado com RCA (saída padrão de 500 mV), ajuste para a posição NORMAL. Quando utilizar com um componente estéreo automotivo Pioneer equipado com RCA com uma saída máxima de 4 V ou mais, ajuste o nível para um valor apropriado ao nível de saída do componente estéreo automotivo.

Controle de frequência de corte LPF (Filtro passa-baixo)

Você pode selecionar uma frequência de corte de 40 Hz a 240 Hz.

Indicador de alimentação (Azul)

O indicador de alimentação ilumina-se quando o aparelho é ligado.

Interruptor BFC (Controle de frequência de batida)

Se você ouvir uma batida enquanto escuta um programa AM com seu componente estéreo automotivo, mude o interruptor BFC utilizando uma chave de fendas pequena.

Interruptor de entrada

É possível introduzir a partir da saída externa de um componente estéreo automotivo ou da saída de alto-falante de um componente estéreo automotivo. Mude o interruptor de entrada antes de ligar o aparelho. Como a mudança do interruptor de entrada com o aparelho ligado pode gerar um ruído alto pelos alto-falantes, o aparelho é desligado por uma função de proteção. Quando utilizar uma saída externa, deslize o interruptor para a direita (RCA). Para as instruções de conexão, consulte a seção “Diagrama de conexão”. Quando utilizar uma saída de alto-falante, deslize o interruptor para a esquerda (SP). Neste caso, é preciso utilizar o fio de entrada de alto-falante fornecido com o cabo de pinos RCA. Para maiores detalhes, consulte a seção “Utilização da entrada de alto-falante”.

Controle de reforço dos graves

Você pode selecionar um nível de reforço dos graves de 0 dB, 6 dB e 12 dB.

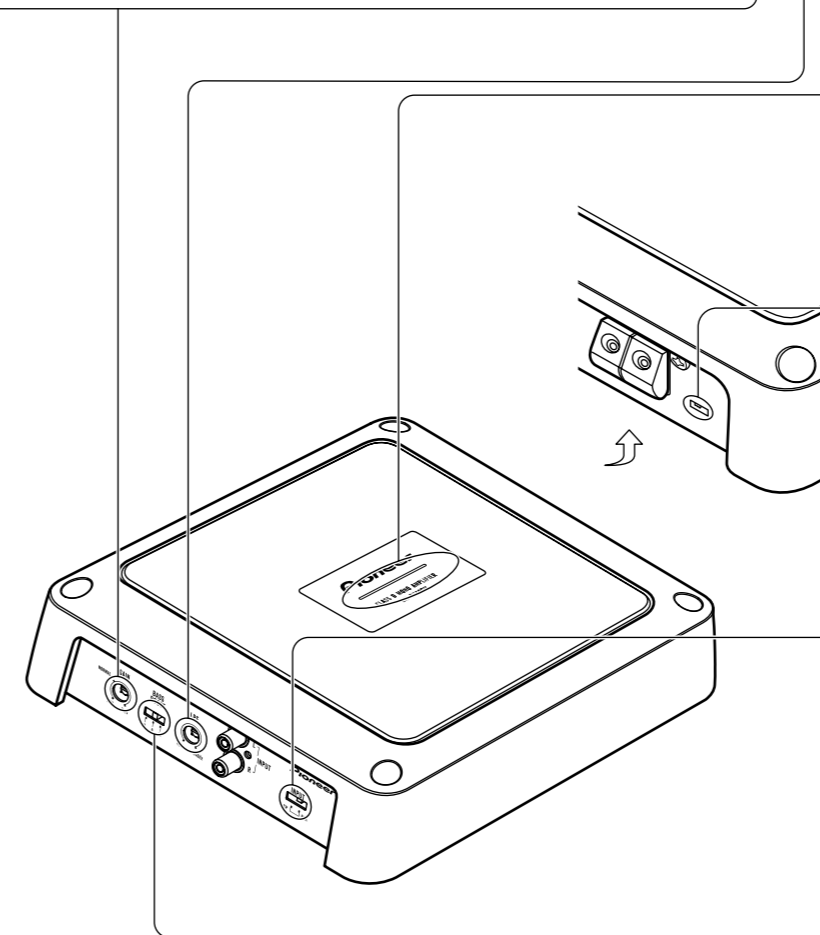

Definição apropriada do ganho

- Este aparelho é equipado com uma função de proteção para prevenir o mau funcionamento dele mesmo e dos alto-falantes contra uma saída excessiva, uso inadequado ou conexão incorreta.
- Ao elevar muito o volume, etc., esta função cortará a saída do som alguns segundos. Isso, no entanto, não indica um mau funcionamento. Ao baixar o volume do componente principal, a saída do som será restaurada.
- Se a saída do som for cortada, o controle de ganho do aparelho pode ser ajustado incorretamente. Para garantir uma saída contínua do som no volume aumentado do aparelho principal, ajuste o controle de ganho do amplificador para uma posição apropriada de acordo com o nível de saída máximo da pré-saída do aparelho principal.

Controle de ganho deste aparelho

Nível de pré-saída: 2 V (Padrão: 500 mV)

Nível de pré-saída: 4 V

Nível de pré-saída: 6,5 V

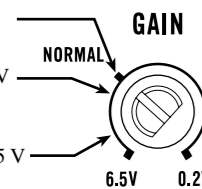

- A ilustração acima mostra o ganho ajustado a NORMAL.

Não há necessidade de reduzir o volume do aparelho principal e uma saída muito alta é controlada.

Relação entre o ganho do amplificador e a potência de saída do aparelho principal

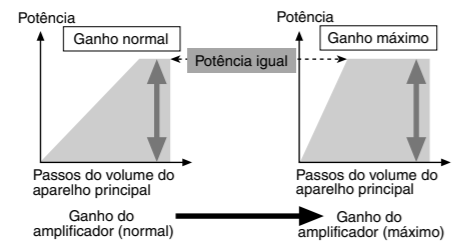

- Se você aumentar o ganho do amplificador para um nível inadequado, somente a distorção aumentará, e a potência aumentará apenas um pouco.

Forma de onda do sinal durante geração de alto volume pelo controle de ganho do amplificador

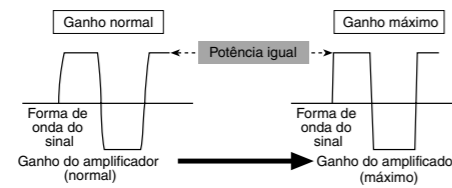

- Com uma saída alta e a forma de onda do sinal distorcida, se você aumentar o ganho do amplificador, a potência mudará apenas um pouco.
- Se você reduzir o volume do aparelho principal e ajuste o controle de ganho do amplificador para a posição apropriada, mas ainda assim o som é cortado de vez em quando, entre em contato com a Estação de Serviço PIONEER autorizada mais próxima.

ATENÇÃO

- Retire o terminal negativo (-) da bateria para evitar o risco de curto-circuito e danos ao aparelho.
- Segure a fiação elétrica com braçadeiras de cabo ou fita adesiva. Para proteger a fiação elétrica, enrole os fios com fita adesiva onde eles fiquem em contato com partes metálicas.
- Não passe os cabos onde eles fiquem quentes como, por exemplo, perto da saída de ar do aquecedor. Se o isolamento se aquece, ele pode avariar-se, resultando em curto-circuito através da carroçaria do veículo.
- Certifique-se de que os cabos não interfiram com as partes móveis do veículo, tais como a alavanca de mudanças, freio de mão, mecanismo de deslizamento do assento.
- Não deixe os cabos entrarem em curto-circuito. Caso contrário, o circuito de proteção pode falhar quando deveria funcionar.
- Nunca forneça energia a outro equipamento cortando o isolamento do cabo de alimentação para derivar energia desde o mesmo. A capacidade de corrente do cabo pode ser excedida, causando um sobreaquecimento.
- Nunca troque o fusível por um fusível com um valor nominal maior do que o fusível original. O uso de um fusível inadequado pode resultar no sobreaquecimento e fumaça, e pode causar danos ao produto e ferimentos incluindo queimaduras.

ATENÇÃO:

Para evitar danos e/ou ferimentos

- Não conecte o cabo do alto-falante diretamente à terra nem conecte um cabo de chumbo negativo (-) a vários alto-falantes.
- Este aparelho é para veículos com uma bateria de 12 volts e terra negativa. Antes de instalá-lo num veículo recreativo, caminhão ou ônibus, verifique a voltagem da bateria.
- Se o componente estéreo automotivo for deixado ligado por muito tempo enquanto o motor estiver parado ou em marcha lenta, a bateria pode descarregar-se. Desligue o componente estéreo automotivo quando o motor estiver parado ou em marcha lenta.
- Se o cabo de controle remoto de sistema do amplificador for conectado ao terminal de alimentação através da chave de ignição (12 V CC), o amplificador será sempre ligado quando a ignição for ligada, independentemente se o componente estéreo automotivo estiver ligado ou desligado. Por esta razão, a bateria pode descarregar-se se o motor estiver parado ou em marcha lenta.
- NÃO conecte um subwoofer com uma impedância mais baixa do que a especificada na seção "Conexão dos cabos do alto-falante". Uma conexão não especificada poderia causar danos, emissão de fumaça e sobreaquecimento do amplificador. A superfície do amplificador também pode ficar quente ao toque, o que poderia causar pequenas queimaduras.
- Conecte um dos dois subwoofers ao amplificador; 1: um subwoofer com uma entrada nominal de 250 W ou maior e uma impedância de 4 Ω, ou 2: um subwoofer com uma entrada nominal de 420 W ou maior e uma impedância de 2 Ω. Se a entrada nominal e a impedância estiverem fora dos intervalos acima, o subwoofer pode pegar fogo, emitir fumaça ou sofrer danos.
- Instale e posicione o cabo de bateria e o cabo de terra vendidos separadamente o mais longe possível dos fios de alto-falante. Instale e posicione o cabo de bateria e o cabo de terra vendidos separadamente, fios de alto-falante, e o amplificador o mais afastados possível da antena, cabo de antena e sintonizador.

Diagrama de conexão

- Este diagrama mostra as conexões utilizando uma saída externa (saída de subwoofer). Deslize o interruptor de entrada para a direita (RCA).

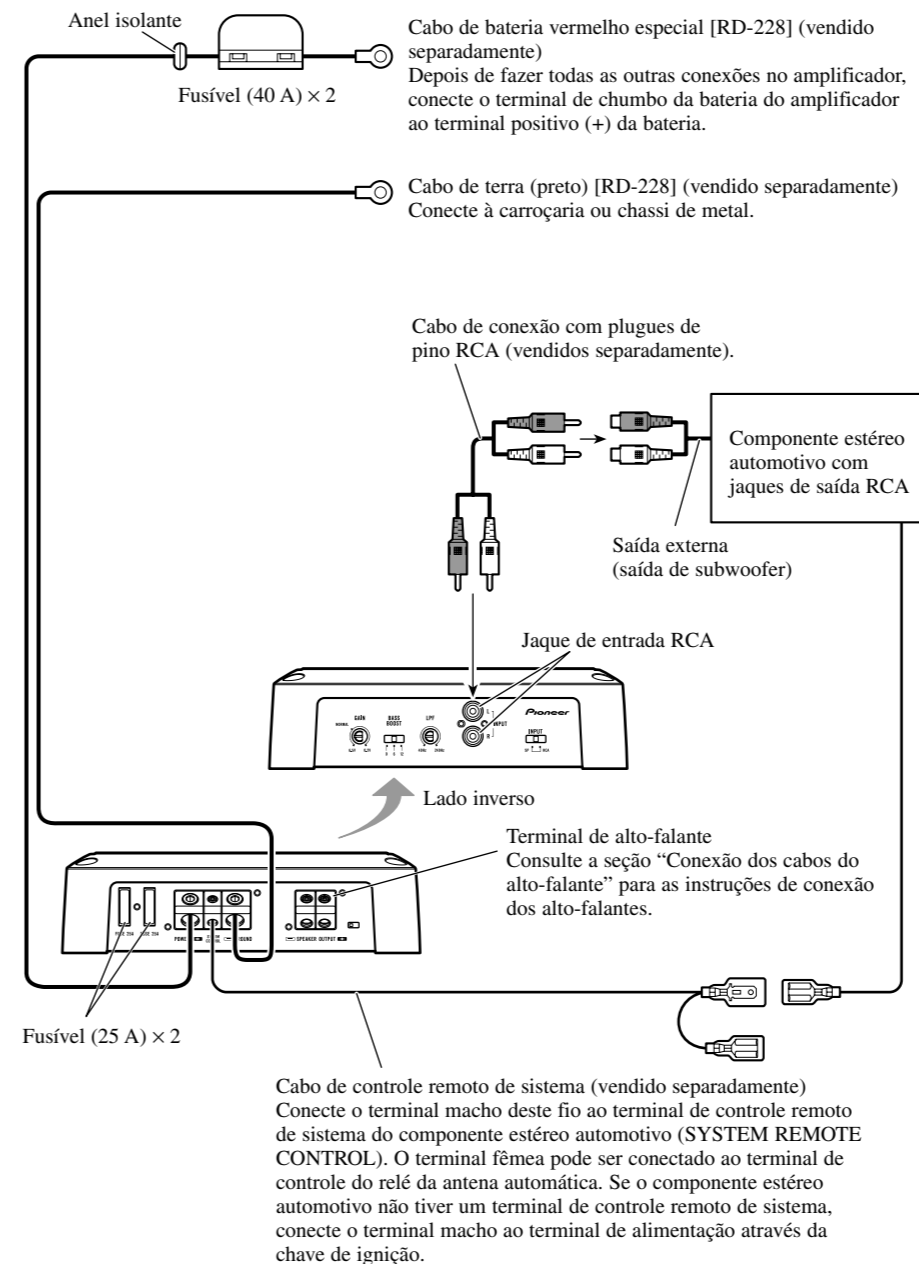

Conexões dos terminais sem solda

- Não conecte um cabo com um núcleo exposto aos terminais de alimentação deste amplificador (terminal de alimentação, terminal GND, terminal de controle remoto do sistema). A desconexão ou ruptura do núcleo do cabo pode causar um fogo ou curto-circuito.
- Como o cabo pode afrouxar-se com o tempo, ele deve ser inspecionado periodicamente, sendo apertado quando necessário.
- Não solda nem amarre as extremidades dos fios torcidos.
- Aperte tomando cuidado para não prender a blindagem de isolamento do cabo.
- Utilize a chave hexagonal fornecida para apertar e afrouxar o parafuso do terminal do amplificador. Aperte o fio firmemente com o parafuso do terminal. No entanto, como um aperto excessivo do parafuso do terminal do controle remoto do sistema cria o risco de danos ao fio, tome cuidado para não o apertar excessivamente, observando a condição do fio ao apertá-lo.

Conexão do terminal de alimentação

- Recomendamos o uso do cabo de bateria vermelho especial e do cabo de terra [RD-228], que é vendido separadamente. Conecte o cabo de bateria diretamente ao terminal positivo (+) da bateria do automóvel e o cabo de terra à carroçaria do automóvel.
- O tamanho de fio recomendado (AWG: American Wire Gauge) é o seguinte. O cabo da bateria e o cabo de terra devem ser do mesmo tamanho.
- Utilize um cabo de 10 AWG a 20 AWG como o cabo de controle remoto do sistema.

Tamanhos do cabo da bateria e do cabo de terra

Comprimento do cabo	Menos de 5,7 m	Menos de 9,0 m	Menos de 14,4 m
Tamanho do cabo	8 AWG	6 AWG	4 AWG

1. Passe o cabo de bateria desde o compartimento do motor ao interior do veículo.

- Depois de fazer todas as outras conexões no amplificador, conecte o terminal de chumbo da bateria do amplificador ao terminal positivo (+) da bateria.

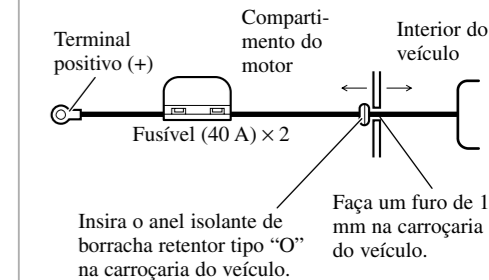

2. Conecte os cabos ao terminal.

- Fixe os cabos firmemente com os parafusos dos terminais.

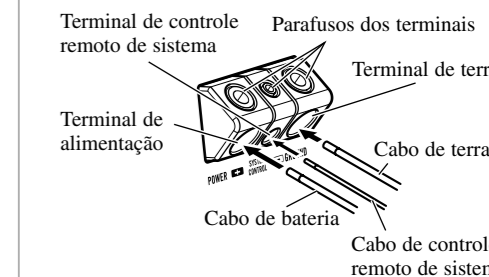

ADVERTÊNCIA

Deixar de apertar firmemente o cabo de terra ao terminal usando os parafusos dos terminais poderia causar o sobreaquecimento da área dos terminais, bem como poderia causar danos e lesões incluindo pequenas queimaduras.

Conexão dos terminais de saída de alto-falante

- Utilize um cabo de 10 AWG a 16 AWG como o cabo de alto-falante.

1. Exponha a extremidade dos cabos de alto-falante aproximadamente de 10 mm a 12 mm utilizando um alicate ou um cortador.

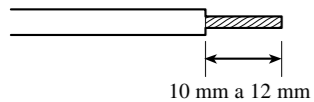

2. Conecte os cabos de alto-falante aos terminais de saída de alto-falante.

- Fixe os cabos de alto-falante firmemente com os parafusos dos terminais.

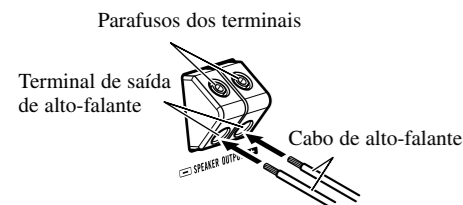

Utilização da entrada de alto-falante

Conecte os fios de saída de alto-falante do componente estéreo automotivo ao amplificador utilizando o fio de entrada de alto-falante fornecido com o cabo de pinos RCA.

- Deslize o interruptor de entrada para a esquerda (SP).

Conexões quando se utiliza a entrada de alto-falante

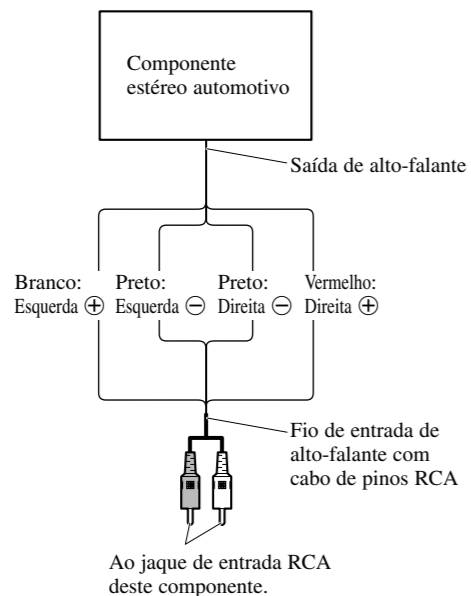

Conexão dos cabos do alto-falante

Ligar os cabos para os alto-falantes de acordo com as figuras abaixo.

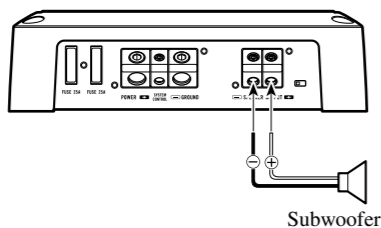

ATENÇÃO

- Não instale em:
 - Lugares onde o aparelho possa causar lesões ao motorista ou passageiros se o veículo parar repentinamente.
 - Lugares onde o aparelho possa interferir com o motorista, tal como no piso em frente do assento do motorista.
- Certifique-se de que os cabos não se agarrem no mecanismo de deslizamento dos assentos, o que pode resultar em curto-circuito.
- Confirme que não haja nenhuma peça atrás do painel se for fazer um furo para a instalação do amplificador. Proteja todos os cabos e equipamentos importantes tais como tubos de combustível, tubos de freio e fiação elétrica contra danos.
- Instale parafusos de atarraxamento de maneira que a ponta do parafuso não toque em nenhum cabo. Isso é importante para evitar que os cabos sejam cortados por vibrações do automóvel, o que poderia resultar em incêndio.
- NÃO permita que o amplificador entre em contato com líquidos devido a, por exemplo, a localização onde o amplificador está instalado. Isso poderia provocar um choque elétrico. O contato com líquidos também poderia provocar danos e sobreaquecimento ao amplificador e alto-falantes. Além disso, a superfície do amplificador e a superfície de qualquer alto-falante instalado também poderiam ficar muito quentes ao toque, podendo causar pequenas queimaduras.
- Para garantir uma instalação correta, utilize as peças fornecidas da maneira especificada. Se peças diferentes das fornecidas forem usadas, elas podem avariar as peças internas do amplificador, ou elas podem ficar frouxas, causando o desligamento do amplificador.
- Nunca troque o fusível por um fusível com um valor nominal maior do que o fusível original. O uso de um fusível inadequado pode resultar no sobreaquecimento e fumaça, e pode causar danos ao produto e ferimentos incluindo queimaduras.

ATENÇÃO:

Para evitar mau funcionamentos e/ou ferimentos

- Para garantir uma dissipação de calor apropriada para o amplificador, certifique-se do seguinte durante a instalação.
 - Permita uma espaço adequado acima do amplificador para uma ventilação apropriada.
 - Não cubra o amplificador com um tapete de borracha ou carpete.
- NÃO permita que o amplificador entre em contato com líquidos devido a, por exemplo, a localização onde o amplificador está instalado. Isso poderia provocar um choque elétrico. O contato com líquidos também poderia provocar danos e sobreaquecimento ao amplificador e alto-falantes. Além disso, a superfície do amplificador e a superfície de qualquer alto-falante instalado também poderiam ficar muito quentes ao toque, podendo causar pequenas queimaduras.
- Não instale o amplificador em lugares instáveis tais como o painel do pneu sobressalente.
- O melhor lugar para instalação difere com o modelo do automóvel e local de instalação. Fixe o amplificador numa local suficientemente rígido.
- Primeiro faça conexões provisórias e verifique se o amplificador e o sistema operam adequadamente.
- Depois de instalar o amplificador, confirme que o pneu sobressalente, macaco e ferramentas possam ser facilmente removidos.

Exemplo de instalação na esteira do piso ou no chassi

- Coloque o amplificador onde ele será instalado. Insira os parafusos de atarraxamento (4 mm × 18 mm) fornecidos nos orifícios para parafuso. Empurre os parafusos com uma chave de fendas para marcar as posições dos furos para a instalação.
- Faça furos de 2,5 mm nas posições marcadas, e instale o amplificador, seja no tapete ou diretamente no chassi.

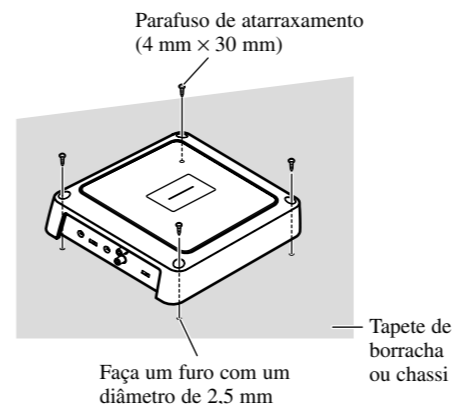

Fonte de energia	14,4 V CC (10,8 V a 15,1 V permissível)
Sistema de conexão à terra	Tipo negativo
Consumo de corrente	17,0 A (em fornecimento contínuo, 4 Ω)
Corrente média recebida*	5,0 A (4 Ω para um canal) 10,0 A (2 Ω para um canal)
Fusível	25 A × 2
Dimensões	225 mm (L) × 56 mm (A) × 200 mm (P) (Sem incluir os terminais)
Peso	2,6 kg (Sem os cabos para a instalação elétrica)
Potência de saída máxima	400 W × 1 (4 Ω) / 800 W × 1 (2 Ω)
Potência contínua (14,4 V)	4 Ω, 20 Hz a 240 Hz, ≤ 1,0% THD, 200 W × 1 2 Ω, 50 Hz, ≤ 1,0% THD, 400 W × 1
Impedância de carga	4 Ω (2 Ω a 8 Ω permissível)
Resposta de frequência	10 Hz a 240 Hz (+0 dB, -3 dB)
Relação sinal / ruído	80 dB (IEC-Rede A)
Distorsão	0,3% (10 W, 100 Hz)
Filtro passa-baixo	Frequência de corte: 40 Hz a 240 Hz Pendente de corte: -12 dB/oct
Reforço dos graves	Frequência: 50 Hz Nível: 0 dB/6 dB/12 dB
Controle de ganho	RCA: 200 mV a 6,5 V Alto-falante: 0,8 V a 26 V
Nível de entrada máxima / impedância	RCA: 6,5 V / 22 kΩ Alto-falante: 26 V / 90 kΩ

Nota:

- As especificações e o design estão sujeitos a modificações sem aviso prévio em virtude de melhoramentos.

***Corrente média recebida**

- A corrente média recebida é quase a corrente máxima recebida por este aparelho quando entra um sinal de áudio. Utilize este valor quando quiser saber a corrente total recebida por amplificadores de potência múltiplos.

شكرا على شرائك جهاز بايونير PIONEER هذا. قبل محاولة تشغيله، تأكد من قراءة هذا الدليل.

في حالة وجود مشكلة

عندما لا يعمل الجهاز بصورة صحيحة، اتصل بالوكيل المحلي أو أقرب مركز خدمة معتمد لبايونير PIONEER.

حول هذا الجهاز

هذا المنتج هو مضخم صوت من الفئة D لجهاز ترددات خفيض فرعي. إذا تم توصيل كلا من القنوات اليسرى (L) واليمنى (R) إلى فتحة دخل RCA الموجودة في هذا الجهاز، سيتم مزج الخرج لأن هذا الجهاز هو مضخم صوت أحادي.

⚠ تحذير

- يجب عدم استبدال الفيوز باخر ذو قيمة أو معدل أعلى من الفيوز الاصيلي. حيث قد يؤدي استخدام فيوز غير ملائم الى ارتفاع درجة الحرارة بصورة زائدة وانبعاث دخان مما قد يتسبب في وقوع تلف للجهاز واصابات شخصية تشتمل على الاصابة بحروق.
- استخدم المفتاح السداسي المرفق لشد البراغي عند ربط الاسلاك بطرف التوصيل. استخدام مفتاح سداسي طويل متوفر في الأسواق يمكن أن يتسبب في عزم دوران زائد مما قد ينتج عنه تلف في أطراف التوصيل والاسلاك.
- تنبيه
- نوصي بأن تستخدم سلك البطارية الأحمر الخاص والأرضي [موديل RD-228]، والتي تباع بصورة منفصلة. وقم بتوصيل سلك البطارية مباشرة الى طرف بطارية السيارة الموجب (+) والسلك الأرضي الى جسم السيارة. يجب عدم لمس الامبليفاير (مضخم الصوت) بأيدي مبلولة. والإ، فقد تصاب بصدمة كهربائية. كذلك، يجب عدم لمس الامبليفاير (مضخم الصوت) عندما يكون مبلولا.
- من اجل سلامة المرور وللحفاظة على ظروف قيادة آمنة، ابقى مستوى حجم الصوت منخفضا الى حد مقبول بحيث يمكنك سماع صوت الاعتيادي لحركة المرور.
- افحص توصيلات التزويد بالقدرة وسماعة الصوت المنخفض الفرعية عما إذا احترق فيوز سلك البطارية الذي يباع بصورة منفصلة أو الامبليفاير (مضخم الصوت). تعرف على سبب الخلل وحل المشكلة، ثم استبدل الفيوز باخر جديد من نفس الحجم والمعدل.
- لتجنب حدوث خلل للامبليفاير (مضخم الصوت) وسماعة الصوت المنخفض الفرعية، ستعمل دائرة الحماية على فصل مصدر القدرة عن الامبليفاير (مضخم الصوت) (ستتوقف الصوت) عند حدوث حالة غير طبيعية. في مثل هذه الحالة، اوقف تشغيل OFF قدرة الجهاز، وافحص توصيلات مصدر القدرة وسماعة الصوت المنخفض الفرعية. تعرف على سبب الخلل وحل المشكلة.
- اتصل بالوكيل إذا لم تستطع التعرف على السبب.
- لتجنب حدوث صدمات كهربائية او دوائر قصر كهربائية اثناء عمليتي التوصيل والتركيب، تأكد من فصل الطرف السالب (-) للبطارية مسبقا.
- تأكد من عدم وجود اي اجزاء خلف اللوحة عند حفر فتحة لتركيب الامبليفاير (مضخم الصوت). تأكد من حماية كل الكيبلات والمعدات الهامة مثل خطوط الوقود، وخطوط الفرامل وشبكة الاسلاك الكهربائية من التلف.
- يجب عدم السماح للامبليفاير (مضخم صوت) بلامسة السوائل بسبب، مثلا، موقع تركيب الامبليفاير (مضخم صوت). حيث قد ينتج عن ذلك الاصابة بصددمات كهربائية. كما قد ينتج عن ملامسة الامبليفاير (مضخم صوت) والسماعة للسوائل اصابتها بالعطل، انبعاث دخان، وارتفاع درجة الحرارة بصورة زائدة. بالإضافة الى ذلك، فقد يصبح سطح الامبليفاير (مضخم الصوت) وسطح أي سماعات متصلة ساخنا للمس مما قد ينتج عنه حدوث حروق بسيطة.

قطع التحكم في التردد LPF (مرشح الأصوات المنخفض)

يمكنك اختيار قطع التردد من ٤٠ هرتز الى ٢٤٠ هرتز.

مبين القدرة (أزرق)

يضىء مبين القدرة عند تشغيل القدرة.

مفتاح BFC (التحكم في تضارب التردد)

إذا سمعت تضاربا اثناء استماعك لموجات اذاعة AM باستخدام جهاز ستريو سيارتك، غير مفتاح BFC باستخدام مفك صغير.

مفتاح الدخل

يمكن إدخال الاشارة من طرف الخرج الخاص بجهاز ستريو سيارة خارجي أو طرف الخرج الخاص بسماعة ستريو السيارة. أدر مفتاح الدخل قبل تشغيل التيار. يتم إيقاف التيار بواسطة وظيفة الحماية وذلك لأن إدارة مفتاح الدخل أثناء تشغيل التيار يمكن أن تتسبب في إصدار صوت مرتفع من سماعات التكبير. عند استعمال طرف خرج لجهاز خارجي، اسحب المفتاح الى اليمين (RCA). للحصول على تعليمات التوصيل، راجع قسم "مخطط التوصيل". عند استعمال طرف خرج سماعات التكبير، قم بسحب المفتاح الى اليسار (SP). في هذه الحالة، فإنه من الضروري استخدام سلك دخل سماعات التكبير المرفق مع سلك RCA المساري. للتفاصيل، راجع قسم "استخدام دخل سماعة التكبير".

التحكم في تعزيز الصوت الجهير

يمكنك اختيار مستوى تعزيز الصوت الجهير من المستويات صفر (0) ديسبل، ٦ (6) ديسبل و ١٢ (12) ديسبل.

مفتاح التحكم في الكسب

- إذا كان مستوى الصوت منخفضا جدا، حتى عندما يكون صوت جهاز ستريو السيارة المستخدم مع الامبليفاير الآلي هذا قد تم رفعه. دور مفتاح التحكم في اتجاه حركة عقارب الساعة. وإذا تشوه الصوت عند رفع مستوى حجم الصوت، دور مفتاح التحكم في الكسب هذا في اتجاه عكس حركة عقارب الساعة.
- عند استخدامه مع جهاز ستريو سيارة مجهز بمقبس RCA (يخرج قياسي قدره ٥٠٠ ميلي فولت)، اضبطه على الوضع NORMAL. وعند استخدامه مع جهاز ستريو سيارة من بايونير مجهز بمقبس RCA ويخرج اقصى مقداره ٤ فولت أو أكثر، اضبط المستوى لي مطابق مستوى خرج جهاز ستريو السيارة.

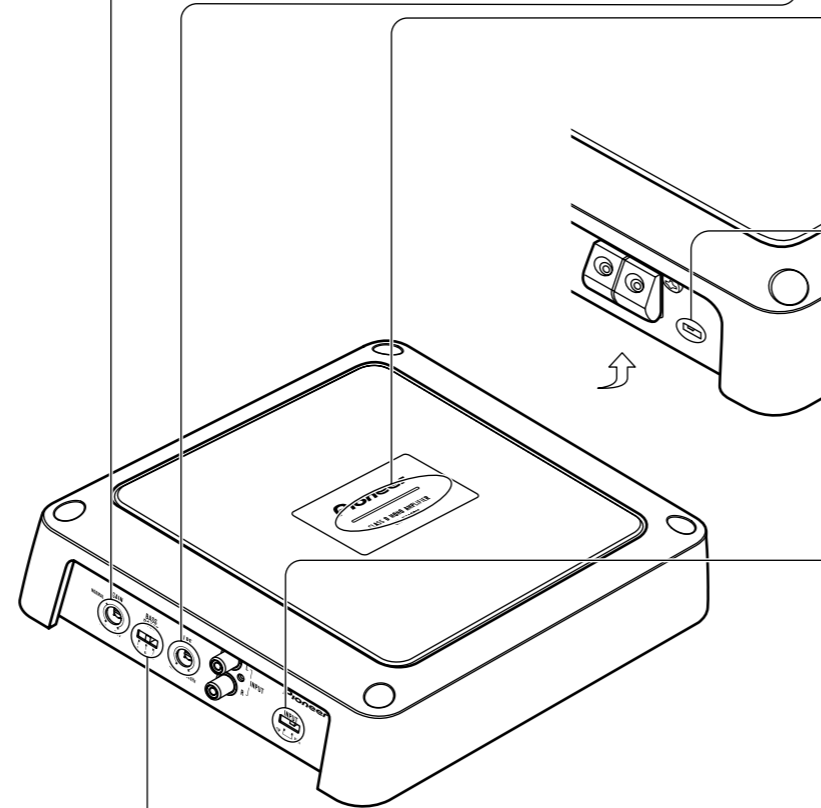

تهيئة الكسب بشكل صحيح

- هذا الجهاز يتضمن وظيفة حماية لمنع إصابة الجهاز نفسه بخلل أو تجاوز السماعات حدود الخرج المعقول أو الاستخدام غير الصحيح أو التوصيل غير الصحيح.
- عند إخراج الصوت بمستوى صوت مرتفع الخ تقوم هذه الوظيفة بقطع الصوت الصادر خلال بضع ثوان. لكن هذا ليس خلال. يعود الصوت للصدور عندما تقوم بخفض مستوى صوت الجهاز الرئيسي.
- إذا تم قطع الصوت الصادر فقد تكون تهيئة منظم الكسب في هذا الجهاز غير صحيحة. لضمان صدور الصوت باستمرار بمستوى صوت متزايد للجهاز الرئيسي، اضبط منظم الكسب الخاص بالمضخم على وضع مناسب تبعاً لمستوى الخرج الأقصى للخرج المتقدم في الجهاز الرئيسي.

منظم الكسب لهذا الجهاز

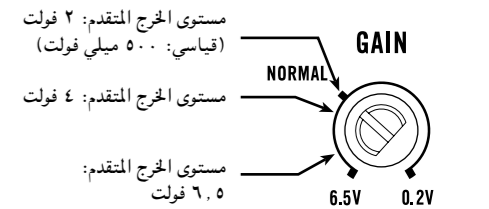

- الرسم التوضيحي أعلاه يبين تهيئة الكسب على الوضع .NORMAL.

لا تحتاج لخفض مستوى صوت الجهاز الرئيسي ويتم التحكم في الخرج الزائد.

العلاقة بين كسب المضخم وقدرة خرج الجهاز الرئيسي

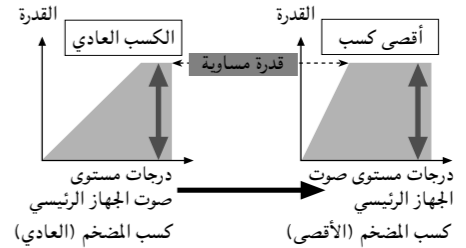

- إذا رفعت كسب المضخم إلى مستوى غير مناسب فسيزداد التشوه فقط ولا تزداد القدرة إلا بقدر ضئيل.

الشكل الموجي للإشارة عند الإخراج بمستوى صوت مرتفع عن طريق التحكم في كسب المضخم

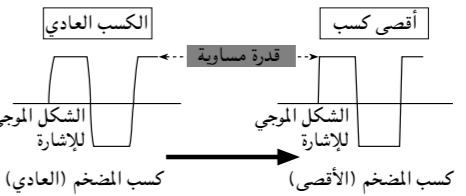

- في الخرج العالي يتشوه الشكل الموجي للإشارة. إذا رفعت كسب المضخم فإن القدرة لا تتغير إلا بقدر ضئيل.
- إذا قمت بخفض مستوى صوت الجهاز الرئيسي وضبط منظم الكسب للمضخم على الوضع المناسب ومع ذلك استمر انقطاع الصوت من حين لآخر، اتصل بأقرب مركز صيانة باونير PIONEER معتمد.

تحذير!

- افصل الطرف السالب (-) للبطارية لتجنب خطر وقوع دائرة قصر كهربائية وتلف الجهاز.
- احكم ربط شبكة الاسلاك بواسطة مشابك الكليات او بشرط لاصق. لحماية شبكة الاسلاك، لف شريط لاصق حولها في مكان تلامسها مع اجزاء معدنية.
- لا تلمس اسلاك في الاماكن التي ستعرضها للحرارة، مثلا في المكان حيث يتدفق تيار المدفأة فوقها. اذا ارتفعت درجة حرارة المادة العازلة، فقد تتعرض للتلف، مسببة دائرة قصر كهربائية عبر جسم السيارة.
- تأكد من عدم تعارض الاسلاك مع الاجزاء المتحركة بالسيارة مثل ذراع تغيير السرعة، الفرملة اليدوية أو آلية انزلاق المقعد.
- يجب عدم قصر الدائرة الكهربائية لأي سلك. وإذا فعلت هذا، فقد تتخفق دائرة الحماية في العمل حينما يتطلب الامر ذلك.
- يجب عدم تزويد القدرة الى معدات اخرى بواسطة قطع المادة العازلة للسلك مصدر القدرة للتوصيل من السلك. سيحدث تجاوز لقدرة حمل السلك الحالية، مما سيتسبب عنه ارتفاع في درجة الحرارة بصورة زائدة.
- يجب عدم استبدال الفيوز باخر ذو قيمة أو معدل أعلى من الفيوز الاصيلي. حيث قد يؤدي استخدام فيوز غير ملائم الى ارتفاع درجة الحرارة بصورة زائدة وانبعث دخان مما قد يتسبب في وقوع تلف للجهاز واصابات شخصية تشمل على الاصابة بحروق.

تحذير!

- لمنع حدوث تلف للممتلكات و/أو جروح**
- لا تقم بتوصيل سلك السماعة بالارضي مباشرة او توصيل السلك السالب (-) لعدة سماعات.
- خصص هذا الجهاز لتثبيت في سيارات ببطاريات ذات جهد ١٢ فولت وارضى سالب. قبل تركيبه في السيارات المخصصة للاستجمام، الشاحنات، أو الأوتوبيسات، تأكد من جهد البطارية.
- إذا تركت جهاز ستريو السيارة يعمل لمدة طويلة بينما يكون المحرك متوقفا أو يدور على سرعة التباطؤ، فقد تفرغ شحنة البطارية. اوقف تشغيل جهاز ستريو السيارة عندما يكون المحرك متوقفا أو يدور على سرعة التباطؤ.
- إذا وصل سلك نظام وحدة التحكم عن بعد الخاص بالامبليفاير (مضخم الصوت) لطرف القدرة من خلال مفتاح الاشعال (١٢ فولت تيار مباشر)، سيعمل الامبليفاير (مضخم الصوت) بصورة دائمة بينما يكون مفتاح الاشعال على وضع التشغيل بغض النظر عما إذا كان جهاز ستريو السيارة على وضع التشغيل أو الايقاف. لهذا السبب، فقد تفرغ شحنة البطارية اذا كان المحرك متوقفا أو يدور على سرعة التباطؤ.
- لا تقم بتوصيل مجهارة الترددات الخفيفة بمعاوقة أقل من المبيّن في قسم «توصيل اسلاك السماعة». قد تسبب التوصيلات غير الموصوفة الم تعطل المضخم والدخان والتسخين الزائد. يصبح سطح المضخم ساخناً لللمس وقد يسبب حروقا طفيفة.
- قم بتوصيل أي من مجهاري الترددات الخفيفة الفرعيين بالمضخم؛ ١: مجهارة الترددات الخفيفة الفرعي بواسطة دخل عادي ٢٥٠ وات أو أعلى واعاقه ٤ أوم، أو ٢: مجهارة الترددات الخفيفة الفرعي بواسطة دخل عادي ٤٢٠ وات أو أعلى واعاقه ٢ أوم. اذا كان الدخل العادي والاعاقه خارج النطاقات المذكورة اعلاه، فقد يحترق مجهارة الترددات الخفيفة الفرعي، أو ينبعث منه دخان أو يتعطل.
- ركب ومرر سلك البطارية الذي يباع بصورة منفصلة ابعده ما يمكن عن اسلاك السماعات. وركب ومرر سلك البطارية والارضي التي تباع بصورة منفصلة، واسلاك السماعات، والامبليفاير (مضخم الصوت) ابعده ما يمكن عن الهوائي وكيل الهوائي والراديو.

مخطط التوصيل

- يُظهر هذا المخطط التوصيلات باستخدام طرف خرج لجهاز خارجي (خرج مجهارة الترددات الخفيفة الفرعي). اسحب مفتاح الدخل الى اليمين (RCA).

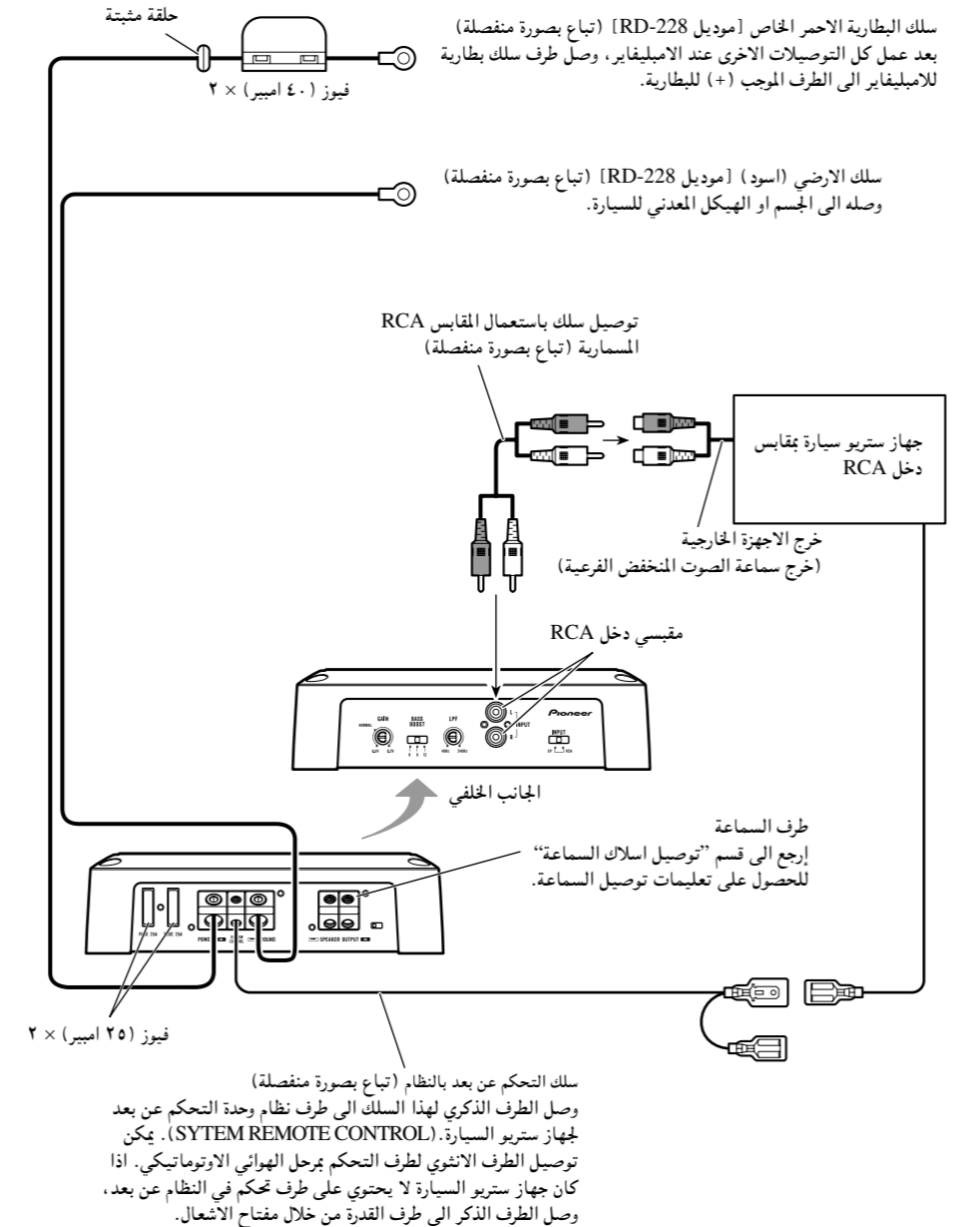

١. مرر سلك البطارية من حجرة المحرك الى داخل السيارة.

- بعد عمل كل التوصيلات الاخرى للامبليفاير، وصل طرف سلك البطارية للامبليفاير الى الطرف الموجب (+) للبطارية.

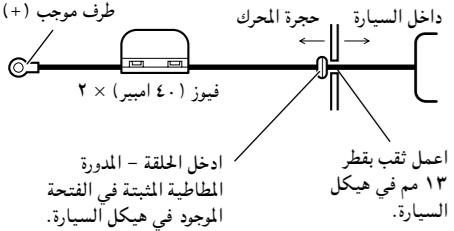

٢. وصل الاسلاك الى الاطراف.

- ثبت اسلاك السماعات باحكام بواسطة براغي الاطراف.

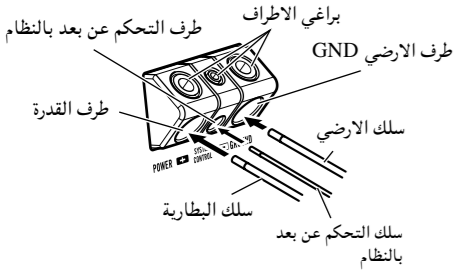

تنبيه!

- الاحتياقي في احكم شد سلك البطارية الى الطرف باستخدام براغي الاطراف قد يتسبب عنه ارتفاع درجة حرارة منطقة الطرف بصورة زائدة مما قد ينتج عنه حدوث اعطال في التشغيل واصابات تشتمل على الاصابة بحروق بسيطة.

توصيلات أطراف التوصيل عديمة اللحام

- لا تقم بتوصيل سلك يتضمن سلكاً داخلياً مكشوقاً بأطراف توصيل التيار الخاصة بهذا المضخم (طرف توصيل التيار، طرف توصيل GND، طرف توصيل وحدة التحكم بالنظام عن بعد). فصل أو قطع السلك الداخلي يمكن أن يتسبب في حدوث حريق أو تماس كهربائي.
- يجب فحص السلك بشكل دوري وشده كلما استدعت الضرورة لأنه يصبح رخوًا بمرور الوقت.
- لا تقم بلحام أو ثني أطراف الأسلاك الملتوية.
- اربط مع التأكد من عدم التشابك مع مادة عزل السلك.
- قم باستعمال المفتاح السداسي المرفق لشد وإرخاء برغي طرف التوصيل الخاص بالمضخم.
- اربط السلك مع برغي طرف التوصيل بإحكام.
- من ناحية أخرى، وبما أن شد برغي طرف التوصيل الخاص بوحدة التحكم بالنظام عن بعد بصورة زائدة قد يؤدي إلى إتلاف السلك، فكن حذرًا ألا تقوم بشده بصورة زائدة عن طريق مراقبة حالة السلك عند شده.

توصيل طرف القدرة

- نوصي بأن تستخدم سلك البطارية الأحمر الخاص والأرضي [موديل RD-228]، والتي تباع بصورة منفصلة. وقم بتوصيل سلك البطارية مباشرة الى طرف بطارية السيارة الموجب (+) والسلك الارضي الى جسم السيارة.
- مقاسات الاسلاك الموصى بها (AWG): المقياس الأمريكي للأسلاك هي كالتالي. يجب أن يكون سلك البطارية والسلك الأرضي من نفس المقاس.
- استخدم سلكًا يتراوح مقاسه بين ١٠ AWG إلى ٢٠ AWG لسلك وحدة التحكم بالنظام عن بعد.

مقاس سلك البطارية والسلك الأرضي	أقل من ٥.٧ م	أقل من ٩.٠ م	أقل من ١٤.٤ م
مقاس السلك	AWG ٨	AWG ٦	AWG ٤

توصيل أطراف توصيل خرج سماعات التكبير

- استخدم سلكًا يتراوح مقاسه بين ١٠ AWG إلى ١٦ AWG لسلك سماعة التكبير.

١. اكشف طرف اسلاك سماعات التكبير بواسطة ملقط او قاطع حوالي ١٠ مم الى ١٢ مم.

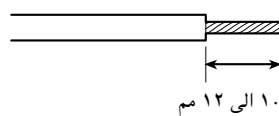

٢. وصل اسلاك سماعة التكبير الى اطراف توصيل خرج سماعة التكبير.

- ثبت اسلاك السماعات باحكام بواسطة براغي الاطراف.

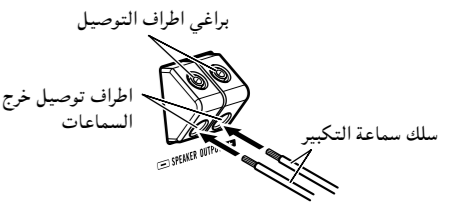

استخدام دخل سماعة التكبير

قم بتوصيل اسلاك خرج سماعة جهاز ستيريو السيارة الى مضخم الصوت باستخدام سلك دخل السماعة المرفق مع سلك RCA المسماري.

- اسحب مفتاح الدخل الى اليسار (SP).

توصيلات عند استخدام دخل سماعة التكبير

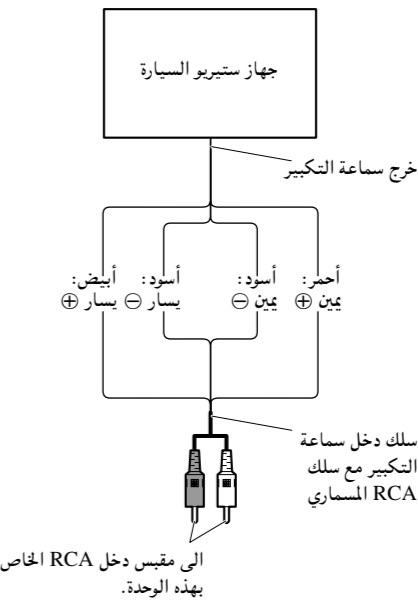

توصيل اسلاك السماعة

وصل اسلاك السماعة وفقا للاشكال التوضيحية المذكورة أدناه.

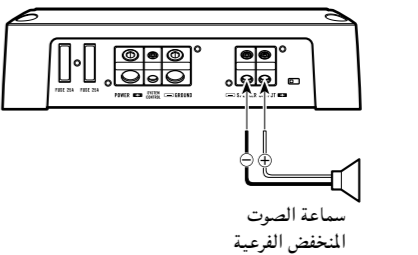

تحذير

لا تقم بالتركيب في:

– الأماكن التي قد تصيب السائق او الركاب بالجروح عند توقف السيارة بصورة المفاجئة.

– الأماكن التي قد تعترض السائق مثل على الارضية امام مقعد السائق.

تأكد من عدم تشابك الاسلاك بآلية التزليق للمقاعد، والذي قد يتسبب وقوع دائرة قصر كهربائية.

تأكد من عدم وجود اي اجزاء خلف اللوحة عند حفر فتحة لتركيب الامبليفاير (مضخم الصوت). قم بحماية كل الكبلات والمعدات الهامة مثل خطوط الوقود، وخطوط الفرامل وشبكة الاسلاك الكهربائية من التلف.

ركب البراغي بطريقة لا تسمح بتلامس طرف البرغي لأي سلك. يعتبر ذلك مهما لحماية الاسلاك من التقطع بواسطة اهتزازات السيارة، والذي قد يؤدي الي حريق.

يجب عدم السماح للامبليفاير (مضخم صوت) بلامسة السوائل بسبب، مثلا، موقع تركيب الامبليفاير (مضخم صوت). حيث قد ينتج عن ذلك الاصابة بصددمات كهربائية. كما قد ينتج عن ملامسة الامبليفاير (مضخم صوت) والسماعة للسوائل اصابتها بالعتل، انبعاث دخان، وارتفاع درجة الحرارة بصورة زائدة. بالإضافة الى ذلك، فقد يصبح سطح الامبليفاير (مضخم الصوت) وسطح أي سماعات متصلة ساخنا للمس مما قد ينتج عنه حدوث حروق بسيطة.

لا تركيب الامبليفاير (مضخم الصوت) على اماكن غير ثابتة مثل لوحة الاطار الاحتياطي.

يختلف افضل مكان للتركيب مع اختلاف موديل السيارة وموضع التركيب. ثبت الامبليفاير (مضخم الصوت) باحكام في مكان صلب بصورة كافية.

قم اولا بعمل توصيلات مؤقتة وتأكد من صحة عمل الامبليفاير (مضخم الصوت) والجهاز.

بعد تركيب الامبليفاير (مضخم الصوت)، تأكد من سهولة اخراج الاطار الاحتياطي، والرافعة وصندوق المعدة.

يجب عدم استبدال الفيوز باخر ذو قيمة أو معدل أعلى من الفيوز الأصلي. حيث قد يؤدي استخدام فيوز غير ملائم الى ارتفاع درجة الحرارة بصورة زائدة وانبعاث دخان مما قد يتسبب في وقوع تلف للجهاز واصابات شخصية تشمل على الاصابة بحروق.

تحذير

لمنع حدوث أعطال في التشغيل و/أو جروح

• لضمان صحة تصريف حرارة الامبليفاير (مضخم الصوت)، تأكد من اتباع الامور التالية اثناء التركيب.

– اترك مسافة كافية فوق الامبليفاير (مضخم الصوت) من اجل تهوية مناسبة.

– لا تغطي الامبليفاير (مضخم الصوت) بغطاء او سجادة الارضية.

• يجب عدم السماح للامبليفاير (مضخم صوت) بلامسة السوائل بسبب، مثلا، موقع تركيب الامبليفاير (مضخم صوت). حيث قد ينتج عن ذلك الاصابة بصددمات كهربائية. كما قد ينتج عن ملامسة الامبليفاير (مضخم صوت) والسماعة للسوائل اصابتها بالعتل، انبعاث دخان، وارتفاع درجة الحرارة بصورة زائدة. بالإضافة الى ذلك، فقد يصبح سطح الامبليفاير (مضخم الصوت) وسطح أي سماعات متصلة ساخنا للمس مما قد ينتج عنه حدوث حروق بسيطة.

لا تركيب الامبليفاير (مضخم الصوت) على اماكن غير ثابتة مثل لوحة الاطار الاحتياطي.

يختلف افضل مكان للتركيب مع اختلاف موديل السيارة وموضع التركيب. ثبت الامبليفاير (مضخم الصوت) باحكام في مكان صلب بصورة كافية.

قم اولا بعمل توصيلات مؤقتة وتأكد من صحة عمل الامبليفاير (مضخم الصوت) والجهاز.

بعد تركيب الامبليفاير (مضخم الصوت)، تأكد من سهولة اخراج الاطار الاحتياطي، والرافعة وصندوق المعدة.

مثال للتركيب على غطاء الارضية او على الهيكل

١. ضع الامبليفاير (مضخم الصوت) في المكان المراد تركيبه فيه. ادخل البراغي المرفقة (٤ مم × ١٨ مم) في فتحات البراغي. شد البراغي بواسطة مفك براغي بحيث تضع علامات في الأماكن المراد حفر فتحات التركيب فيها.

٢. احفر فتحات بقطر ٢,٥ مم في النقاط المعلقة. وركب الامبليفاير (مضخم الصوت)، سواء على السجادة او مباشرة على الهيكل.

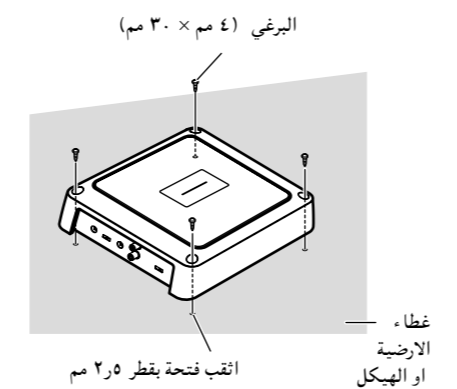

مصدر القدرة..... ١٤,٤ فولط تيار مباشر (٨,١٠ فولط الى ١٥,١ فولط المسموح بها) نظام الارضي نوع سالب
استهلاك التيار ١٧,٠ امبير (عند استمرار القدرة، ٤ اوم)
متوسط التيار المسحوب* ٥,٠ امبير (٤ اوم، لقناة واحدة)
..... ١٠,٠ امبير (٢ اوم، لقناة واحدة)

الفيوز ٢٥ امبير × ٢
الابعاد ٢٢٥ مم (عرض) × ٥٦ مم (ارتفاع) × ٢٠٠ مم (عمق)
(أطراف التوصيل غير مرفقة)

الوزن ٢,٦ كجم (لا تشمل على اسلاك التمديدات)
خرج القدرة الاقصى ٤٠٠ واط × ١ (اوم) / ٨٠٠ واط × ١ (٢ اوم)
تيار مستمر (٤,١٤ فولت) ٤ اوم، من ٢٠ هرتز الي ٢٤٠ هرتز، ≤ ١٠,٠٪ THD، ٢٠٠ وات × ١
٢ اوم، ٥٠ هرتز، ≤ ١٠,٠٪ THD، ٤٠٠ وات × ١

اعاقة الحمل ٤ اوم (٢ اوم الي ٨ اوم المسموح بها)
استجابة التردد ١٠ هرتز الي ٢٤٠ هرتز (صفر ديسبل، -٣ ديسبل)
نسبة الاشارة الى الضوضاء ٨٠ ديسبل (شبكة اسلاك IEC-A)
التشوية ٠,٣٪ (١٠٠ واط، ١٠٠ هرتز)
مرشح الامرار المنخفض تردد القطع: ٤٠ هرتز الي ٢٤٠ هرتز
ميل القطع: -١٢ ديسبل/اوكتاف

تعزيز الصوت الجهير التردد: ٥٠ هرتز
المستوى: صفر ديسبل / ٦ ديسبل / ١٢ ديسبل

التحكم في الكسب RCA: ٢٠٠ ميلي فولت الي ٦,٥ فولت
السماعة: ٠,٨ فولت الي ٢٦ فولت
مستوى الدخل / الاعاقة الأقصى RCA: ٦,٥ فولط / ٢٢ كيلو اوم
السماعة: ٢٦ فولت / ٩٠ كيلو اوم

ملحظة:

- المواصفات والتصميم عرضة للتغيير بدون اشعار مسبق بغرض التطوير.

*متوسط التيار المسحوب

- ان متوسط التيار المسحوب هو اقصى تيار مسحوب تقريبا بواسطة هذا الجهاز عند ادخال اشارة صوتية.

استخدم هذه القيمة عند حساب التيار الكلي المسحوب بواسطة قدرة عدة اجهزة امبليفاير (مضخمات صوت).